

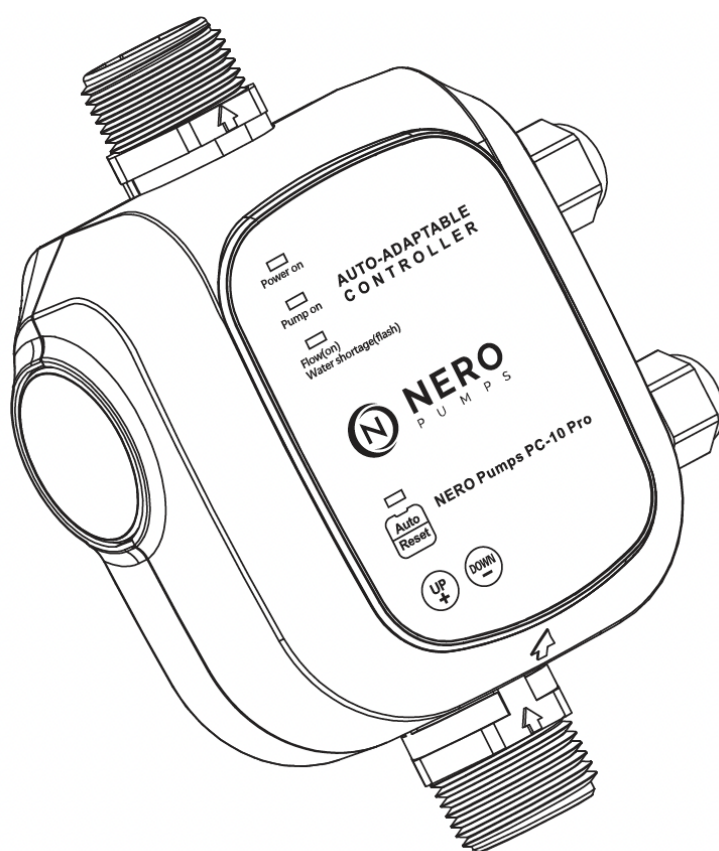

Használati utasítás

NERO Pumps PC-10 PRO



Technikai paraméterek:

Max motor teljesítmény: 2,2 kW
Max nyomás: 10 bar
Folyadék hőmérséklet: 0-100 °C
Védettségi osztály: IP65

Max relé teljesítmény: 30A
Csatlakozás: 1"-1" KM
Fesz. tartomány: AC100-240V
Frekvencia tartomány: 50/60Hz

MESTERSÉGES INTELLIGENCIA A SZIVATTYÚK VEZÉRLÉSÉBEN

1. Jellemzők:

A PS-10 PRO automatikusan adaptálódik a használt rendszerhez.

2. Funkciók:

A PS-10 PRO áramláskapcsoló automatikusan alkalmazkodik a rendszer feltételeihez. Automatikusan felismeri és beállítja a legoptimálisabb indító nyomást, emellett védi a szivattyút a szárazonfutástól illetve a magas/alacsony feszültségtől is!

3. Telepítés

- Az áramláskapcsolót csak szakember üzemelheti be a biztonsági előírások betartása mellett!

- Az áramlásvezérlőt a szivattyú nyomó oldalába kell csatlakoztatni úgy, hogy a szivattyú és áramláskapcsoló közt vízkivételi pont nem lehet! Ha hidrofor tartállyal van kiegészítve a rendszer, annak a bekötése is CSAK AZ ÁRAMLÁSKAPCSOLÓ UTÁN lehetséges! (ábra 1)

- Az áramláskapcsoló csak függőleges pozícióban telepíthető (ábra 1).

- Ajánlott az elektromos bekötéshez dugaljat/dugvillát illetve kapcsolót használni a könnyű és gyors áramtalanítás érdekében!

4. Elektromos csatlakoztatás:

- Vegye le a fedelet és csatlakoztassa a lábeleket a megfelelő pontra. Földelés használata kötelező! Majd rögzítse vissza a fedelet biztonságosan. (ábra 2)

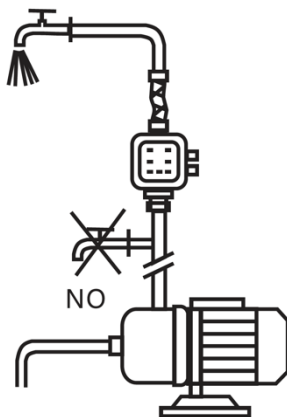

Ábra 1

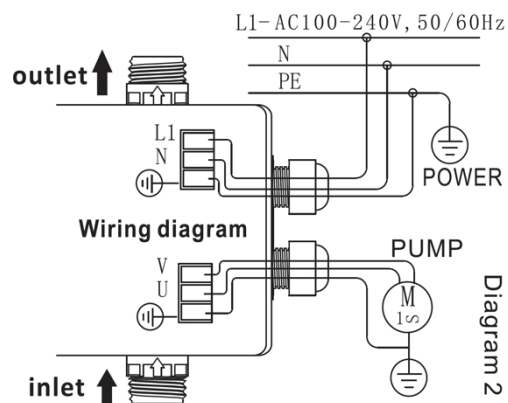

Ábra 2

5. Indítás és üzemeltetés

- A hálózathoz való csatlakoztatáskor az eszköz automatikusan bekapcsol. Vízhiány elleni védelem esetén a RESET gombbal vagy áramtalanítással indíthatja újra a készüléket.
- Az indítónyomás manuális is befolyásolható a + és – gombok használatával. Állítás után minden esetben többszöri visszaellenőrzés szükséges, hogy a szivattyú megfelelően indul és áll le!
- Ha a visszajelző lámpák világítanak, a rendszer megfelelően működik.
- Ha a FLOW/WATER SHORTAGE lámpa villog, vízhiány védelem miatt letiltotta az áramláskapcsoló a működést. Ellenőrizze a rendszert és próbálja újraindítani a készüléket!
- AUTO/RESET lámpa villogása esetén a rendszerben szivárgást érzékelt az áramláskapcsoló és megvédte magát a túl sűrű ki/be kapcsolástól. Ellenőrizze a rendszert és indítsa újra a készüléket a hiba elhárítását követően!



6. Hibaelhárítás:

Rendellenes működés kivizsgálása		
Hiba	Tünet és ok	Intézkedés
A szivattyú nem indul	A szárazon futás elleni védelem aktív	Ellenőrizze a víz utánpótlást és indítsa újra a rendszert
	A szivárgás elleni védelem aktív	Ellenőrizze a rendszert a szivárgások elkerülése végett, majd indítsa újra a rendszert.
	Helytelen szivattyú méretezés vagy üzemeltetés	Ellenőrizze a paramétereket
A szivattyú nem áll le vagy sűrűn indulgat	Áramlás megszűnése után sem állít le	Tisztítsa ki az áramláskapcsolót az esetleges szennyeződésektől
	Helytelen tartály bekötés	Tartály csak az áramláskapcsoló után lehet bekötve
	Szivárgás van a rendszerben	Ellenőrizze a nyomó és szívóoldalt is az esetleges szivárgások elkerülése végett.
	Levegős rendszer	Ha a rendszer bármely pontjában levegő marad, a leállítás nem biztonságos, mivel a levegő összenyomható. Engedje ki minden ágból a levegőt!



Az eszköz nem alkalmazható ivóvíz és orvosi alkalmazásokban!

A telepítést és javítást csak tapasztalt szakember végezheti!

Minden esetben megfelelő kábelkeresztmetszet és földelés szükséges a megfelelő működtetéshez!

Kedves Vásárló!

A készülék használatba vétele előtt figyelmesen olvassa el a termék kezelési útmutatóját!

Az Ön által vásárolt készülék kizárólag háztartásban, háztartási célra használható!

A garancia a jótállási jeggyel azonosítható termékre, készülékre vonatkozik.

A jótállási jegyen történt bármilyen javítás, törlés vagy átírás, valótlan adatok bejegyzése a jótállási jegy érvénytelenségét vonja maga után.

A jótállási jogokat a fogyasztási cikk tulajdonosa érvényesítheti, feltéve, hogy fogyasztónak minősül (gazdasági, vagy szakmai tevékenység körén kívül eső célból szerződést kötő személy).

-A vállalkozás köteles a készülékkel együtt a jótállási jegyet is a fogyasztó rendelkezésére bocsátani, melyen fel kell tüntetni a vállalkozás nevét, címét, készülék típusát, gyári számát, átadásának időpontját.

-A jótállásból és szavatosságból eredő jogok a jótállási jeggyel és a vásárlást igazoló bizonylattal érvényesíthetőek. Ezért kérjük, őrizze meg ezt a dokumentumot és a számlát vagy nyugtát. Szavatossági igénye érvényesítésekor a szerződés megkötését a fogyasztónak kell bizonyítania. Ha a vállalkozás a szerződés megkötését vitatja, köteles felhívni a fogyasztó figyelmét a panasztétel lehetőségére és a panasz intézésének - a fogyasztóvédelemről szóló törvényben foglaltakkal összhangban álló – módjára.

-A rögzített bekötésű, ill. a 10kg-nál súlyosabb, vagy tömegközlekedési eszközön kézi csomagként nem szállítható készüléket az üzemeltetés helyén kell megjavítani. Ha a kijavítás az üzemeltetés helyén nem végezhető el, a le- és felszerelésről, valamint az el- és visszaszállításról a vállalkozás, vagy – a javítószolgálatnál közvetlenül érvényesített kijavítási iránti igény esetén - a javítószolgálat gondoskodik

-Ha a fogyasztó a készülék meghibásodása miatt a vásárlástól számított 3 munkanapon belül érvényesít csereigényt, a vállalkozás nem hivatkozhat a PTK 2013. évi V. törv. 6:159§ (2)bekezdés a) pontja értelmében aránytalan többletköltségre, hanem köteles a fogyasztási cikket kicserélni, feltéve, hogy a meghibásodás a rendeltetésszerű használatot akadályozza. Vagyis csak a termék hibája esetén kell cserélni. Ha a hibajelenséget nem gyártás vagy anyaghiba okozta (pl. szakszerűtlen használat, túlterhelés stb.) nem vonatkozik rá a jótállási törvény. Ha a vállalkozás a fogyasztó szavatossági vagy jótállási igényének teljesíthetőségéről annak bejelentésekor nem tud nyilatkozni, álláspontjáról – az igény elutasítása esetén az elutasítás indokáról és a békéltető testülethez fordulás lehetőségéről is – 5 munkanapon belül, igazolható módon köteles értesíteni a fogyasztót.

- A fogyasztó javítás helyett cserére ill. vételár visszatérítésre jogosult, ha az első javítás során megállapításra kerül, hogy a termék nem javítható, vagy jótállási időn belül a termék három javítás után ismételten meghibásodik, vagy a javítás 30 napon belül nem történik meg.

-A vállalkozásnak törekednie kell arra, hogy a kijavítást vagy kicserélést legfeljebb 15 napon belül elvégezze.

-A javítás során a termékbe csak új alkatrész kerülhet beépítésre.

-Nem számít bele a jótállási időbe a kijavítási időnek az a része, amely alatt a fogyasztó a terméket nem tudja rendeltetésszerűen használni..

-Jótállási igény elutasítása esetén a szerviz vizsgálati jegyzőkönyvben indokolja az elutasítás okát és fizetős javítási ajánlatot ad ki írásban. Amennyiben a fogyasztó, vagy a viszonteladó 30 napig nem válaszol az ajánlatra, a szerviz tárolási díjat számol fel.

-Jótállási igény esetén a készüléket tiszta állapotban, portól és szennyeződésektől mentesen, szükség esetén fertőtleníttve kell átadni. Amennyiben ez elmarad a szerviz a tisztításért/fertőtlenítésért díjat számolhat fel.

-Garanciális hiba lehet: gyártási hibás alkatrész ill. gyártásnál történt összeszerelési hiba. A garanciális hiba megállapítása minden esetben a szerviz hatáskörébe tartozik! Amennyiben a vevő ezt nem fogadja el akkor kezdeményezheti a termék bevizsgálását saját költségén. A bevizsgálás eredménye a forgalmazóra nézve nem kötelező érvényű. A szakvélemény alapján a forgalmazó nem köteles teljesíteni a vásárló kérését, akkor sem ha az a fogyasztó állítását igazolja.

-A vásárló (tulajdonos) garanciális igénye megszűnik ill. a jótállási felelősségünk nem áll fenn, ha mi vagy a jótállási javítások elvégzésével megbízott szerviz bizonyítja, hogy a meghibásodás az alábbiakban felsoroltak miatt következett be:

-A gépet nem a kezelési útmutatóban foglaltaknak megfelelően használták, a készülék karbantartása nem volt megfelelő (szakszerűtlen tárolás, kenés és egyéb karbantartási feladatok elmaradása, nem az előírt üzemanyag, kenőanyag használata, stb.).

- A készüléken arra jogosulatlan személy változtatásokat, javításokat, erőszakos vagy szakszerűtlen beavatkozásokat hajtott végre

-Ha a meghibásodás egy más káreset következtében fordul elő és ez a káreset nem hozható összefüggésbe a forgalmazó garanciális kötelezettségeivel (elemi kár stb.)

-**Vízszivattyú esetén garanciát kizáró ok, ha meghibásodás kémiaiag agresszív folyadék, vagy nem megengedett mennyiségű szilárd szennyeződés (homok, kavics stb) beszívásából származó, szárazonfutásból, beázásból (nagy mértékű páralecsapódás, elárasztás) ill. fagyásból, nem rendeltetésszerű használatból következett be.**

-Ha a meghibásodás egy más káreset következtében fordul elő és ez a káreset nem hozható összefüggésbe a forgalmazó garanciális kötelezettségeivel (elemi kár stb.)

-**Vízszivattyú esetén garanciát kizáró ok, ha meghibásodás kémiaiag agresszív folyadék, vagy nem megengedett mennyiségű szilárd szennyeződés (homok, kavics stb) beszívásából származó, szárazonfutásból, beázásból (nagy mértékű páralecsapódás, elárasztás) ill. fagyásból, nem rendeltetésszerű használatból következett be.**

-Ha a meghibásodás egy más káreset következtében fordul elő és ez a káreset nem hozható összefüggésbe a forgalmazó garanciális kötelezettségeivel (elemi kár stb.)

-**Vízszivattyú esetén garanciát kizáró ok, ha meghibásodás kémiaiag agresszív folyadék, vagy nem megengedett mennyiségű szilárd szennyeződés (homok, kavics stb) beszívásából származó, szárazonfutásból, beázásból (nagy mértékű páralecsapódás, elárasztás) ill. fagyásból, nem rendeltetésszerű használatból következett be.**

-Ha a meghibásodás egy más káreset következtében fordul elő és ez a káreset nem hozható összefüggésbe a forgalmazó garanciális kötelezettségeivel (elemi kár stb.)

-**Vízszivattyú esetén garanciát kizáró ok, ha meghibásodás kémiaiag agresszív folyadék, vagy nem megengedett mennyiségű szilárd szennyeződés (homok, kavics stb) beszívásából származó, szárazonfutásból, beázásból (nagy mértékű páralecsapódás, elárasztás) ill. fagyásból, nem rendeltetésszerű használatból következett be.**

-Ha a meghibásodás egy más káreset következtében fordul elő és ez a káreset nem hozható összefüggésbe a forgalmazó garanciális kötelezettségeivel (elemi kár stb.)

-**Vízszivattyú esetén garanciát kizáró ok, ha meghibásodás kémiaiag agresszív folyadék, vagy nem megengedett mennyiségű szilárd szennyeződés (homok, kavics stb) beszívásából származó, szárazonfutásból, beázásból (nagy mértékű páralecsapódás, elárasztás) ill. fagyásból, nem rendeltetésszerű használatból következett be.**

-Ha a meghibásodás egy más káreset következtében fordul elő és ez a káreset nem hozható összefüggésbe a forgalmazó garanciális kötelezettségeivel (elemi kár stb.)

-**Vízszivattyú esetén garanciát kizáró ok, ha meghibásodás kémiaiag agresszív folyadék, vagy nem megengedett mennyiségű szilárd szennyeződés (homok, kavics stb) beszívásából származó, szárazonfutásból, beázásból (nagy mértékű páralecsapódás, elárasztás) ill. fagyásból, nem rendeltetésszerű használatból következett be.**

-Vita esetén a fogyasztó a megyei kereskedelmi és iparkamarák mellett működő békéltető testülethez is fordulhat.

-A jótállás nem érinti a fogyasztó jogszabályból eredő-így különösen kellék-és termékszavatossági, ill.kártérítési-jogainak érvényesítését.

Nem tartoznak jótállási kötelezettség alá a (garancia körébe):

a gyorsan kopó alkatrészek ,

a gumiból, műanyagból készült alkatrészek (pl. szivattyú tömítés, nyomócső, stb.),

tömítőgyűrűk, csapágyak

a használat során a természetes kopásokból adódó hibák.

Az egyes tartós fogyasztási cikkekre vonatkozó kötelező jótállásról szóló 151/2003 (IX.22)

Kormányrendeletet a 270/2020 (VI.12.) Kormányrendelet, továbbá a fogyasztó és a vállalkozás közötti szerződés keretében eladott dolgokra vonatkozó szavatossági és jótállási igények intézésének eljárási szabályairól szóló 19/2014 (IV.29.) NGM rendeletet a 18/2020 (VI.12.) ITM rendelet 2021. január.01.-i hatállyal módosította.

Származási hely: KÍNA, Forgalmazó: NÉBO Szivattyúcentrum Kft.

-A jótállás időtartama

- 10.000 forintot meghaladó, de 250.000 forintot meg nem haladó eladási ár esetén két év.
- 250.000 forintot meghaladó eladási ár esetén három év.

E határidők elmulasztása jogvesztéssel jár.

Eladó neve:.....

címe:.....

..... MÁRKA NEVŰ TÍPUSÚ

.....GYÁRI SZÁMÚ készülékre a vásárlás napjától számítottévig jótállást vállalunk.

A vásárlás napja:20 hó nap

(P.H.)

- Hiba bejelentésének időpontja:
- Hiba oka:
- Javítás módja:
- Javítás dátuma:
- Készülék visszaadásának időpontja:
- Csere esetén: Készülék kicserélésének dátuma:
- Új készülék gyári száma:
- Készülék cseréje esetén a jótállás újra indul.